



ワイヤレスアンテナ (EIA 1H用)

型名 WT-Q860

取扱設置説明書

—お買いあげありがとうございます—

ご使用前にこの「取扱設置説明書」をよくお読みのうえ、正しくお使いください。
お読みになったあとは、いつでも見られる所に大切に保管してください。
本説明書と合わせて取り付ける機器の「取扱説明書」もお読みください。

ご使用上のご注意

- 本機は、当社製ワイヤレスチューナー専用のワイヤレスアンテナ(800MHz帯)です。
- 本機とワイヤレスマイクの距離が3m以上離れるようにご使用ください。3m以内に近づきますと、使用していないチャンネルに飛び込みや混信などが発生することがあります。
- 受信エリアは、アンテナエレメント取り付け側で見通し距離半径約30mです。背面側でのご使用は、お避けください。
- 本機とワイヤレスチューナーの接続は、確実に行ってください。接続が不完全な場合、受信感度が低下したり、外来ノイズの影響を受けやすくなります。

設置方法

- ①カバーを固定している両側面のネジのうち、手前の左右各2本のネジをはずします。
- ②アンテナベースを機器の両側面に、付属のネジ(M4×10)4本で取り付けます。(左右共通)
- ③Fプラグをアンテナ入力端子(α、β各1ヶ所)に接続します。ケーブルは、添付のケーブルクランプにて、処理および固定してください。
- ④付属のネジ(M5×12)でラックに固定します。(フットが付いている場合は、はずしてください)
- ⑤アンテナエレメントを取り付けます。

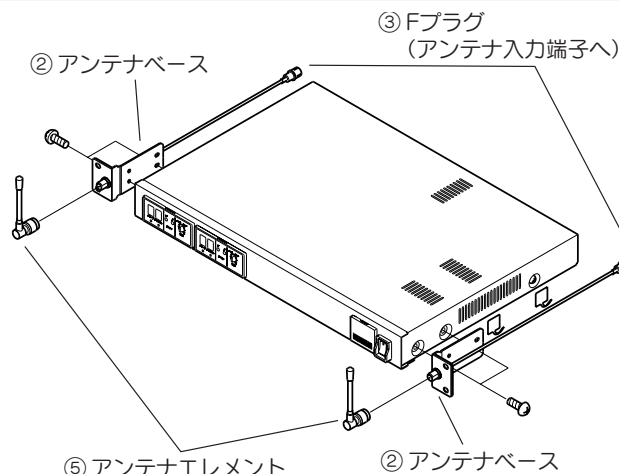

適合機種について

適合機種については、お買い上げ販売店にご相談ください。

商品の廃棄について

この商品を廃棄する場合は、法令や地域の条例に従って適正に処理してください。

仕様

受信周波数範囲：806～810MHz

適合機種：WT-892-B, WT-894-B, PS-W820

仕上げ：黒色半艶焼付塗装(アンテナベース部)

外形寸法：アンテナベース部

幅31×高さ44×奥行80mm(突起物、ケーブル含まず)

アンテナエレメント部

幅12×高さ85×奥行24mm

質量：200g

付属品・添付物：アンテナエレメント × 2

ネジ(M4×10) × 4

ネジ(M5×12) × 4

取扱設置説明書(本書) × 1

ケーブルクランプ × 4



日本ビクター株式会社

お客様相談センター

〒113-0033 東京都文京区本郷3-14-7 ビクター本郷ビル 電話 (03) 5684-9311

〒543-0028 大阪市天王寺区小橋町10-16 大阪ビクタービル 電話 (06) 6765-4161

システムネットワーク事業本部

〒192-8620 東京都八王子市石川町2969-2 電話 (0426) 60-7243(ダイヤルイン)